

## INFORMATII PENTRU CREAREA UNUI FISIER CORECT PENTRU STEAGURI SI TESATURI SINTETICE

Urmatoarele indicati au scopul de a va ajuta in crearea unui fisier de tipar corect. Daca tot o sa aveti nelamuriri, descarcati template, consultati site-ul nostru la sectiunea FAQ, activati Verifica Fisier cu operator sau suna-ti serviciul nostru de Asistenta.

### 1 FORMATUL FISIERULUI

Sistemele noastre elaboreaza doar fisiere in format PDF (fara password).

### 2 ORIENTAREA FORMATULUI

Orientarea formatului fisierului trebuie sa corespunda la alegerea facuta in momentul cereri de oferta (orizontala sau verticala). Acest lucru este important la sfarsit pentru a individua corect pozitionarea lucrarilor accesorii inele, etc.

### 3 TEMPLATE

In momentul personalizari masurilor pe site, sistemul nostru genereaza in automat un template in PDF. Va recomandam sa descarcati fisierele, adaugati grafica dvs, stergeti liniile de marcaj cu exceptia celor verzi si salvati tot on PDF. In acest mod se genereaza un fisier corect. Atentie sa nu inserati elemente grafice pe abundente, pentru ca nu vor fi vizibile in produsul finit.

### 4 PALETIZARE

Nu sunt previste paletizari pentru acest tip de suport.

### 5 CULORILE

O culoare poate fi legerment diferit in baza suportului de tiparire. Acest lucru se intampla din cauza compozitiei fizice a materialului: de exemplu, tesaturile naturale ebsorba mai multa culoare decat cele sintetice. Toate fisierele vor fi trimise in CMYK (cyan, magenta, galben, negru) atribuiti profilul de culoare Fogra 27. Imaginile in RGB sau cu culori PANTONE vor fi transformate in automat cu un profil de separare standard.

### 6 REZOLUTIA

Rezolutia optima a fisiereleor de tipar a formatului mare este cuprinsa intre 100 si 150 dpi.

### 7 INFORMATII SUPLIMENTARE

Zona minima de tiparit este de 0,5 pt. Steaguri si tesaturi sunt tiparite doar pe o latura. Transparenta materialului este de 70%.

### 8 MARGINE SI ABUNDENTA

Steagurile si tesaturile sintetice au nevoie de un fisier in PDF in scara 1:1 +1 mm de abundenta pe fiecare latura. Distanța de la marginea de taiat a testelor este de 3mm.

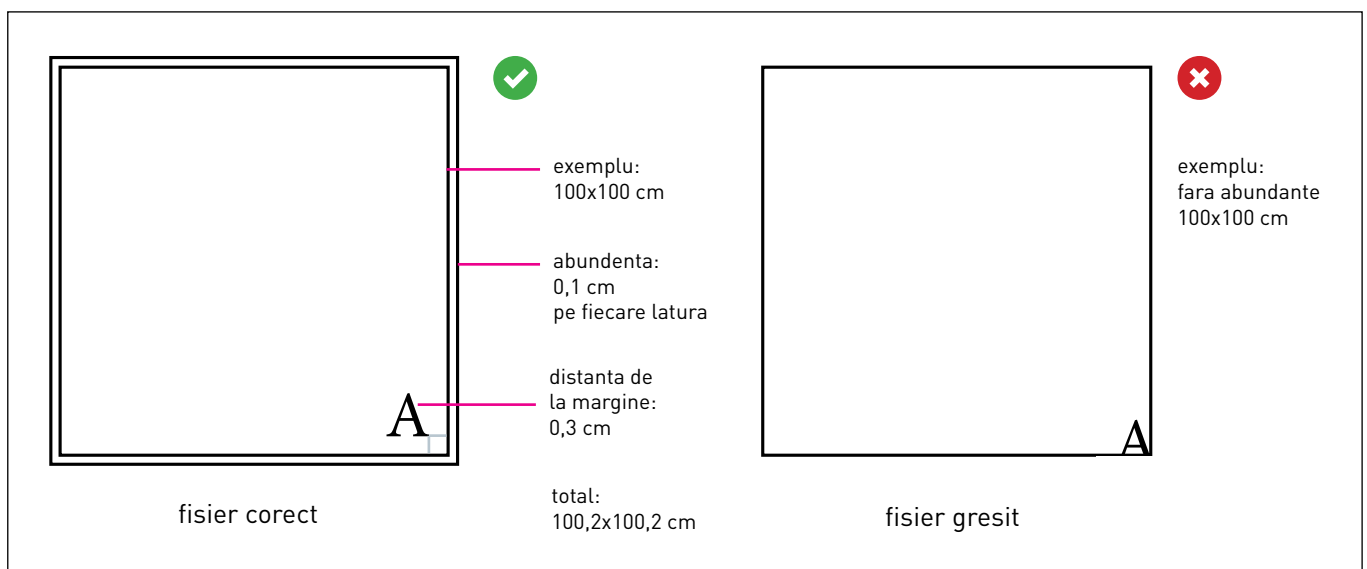

## 🔑 DACA A-TI SELECTIONAT TESUTURILE: PANZA STEAG NAUTIC, PANZA STEAG DELUXE

In cazul de cusatura antisfilo sau dubla cusatura de reinfordat adaugati +2 cm pe lat +1 mm de abundenta pe fiecare latura.

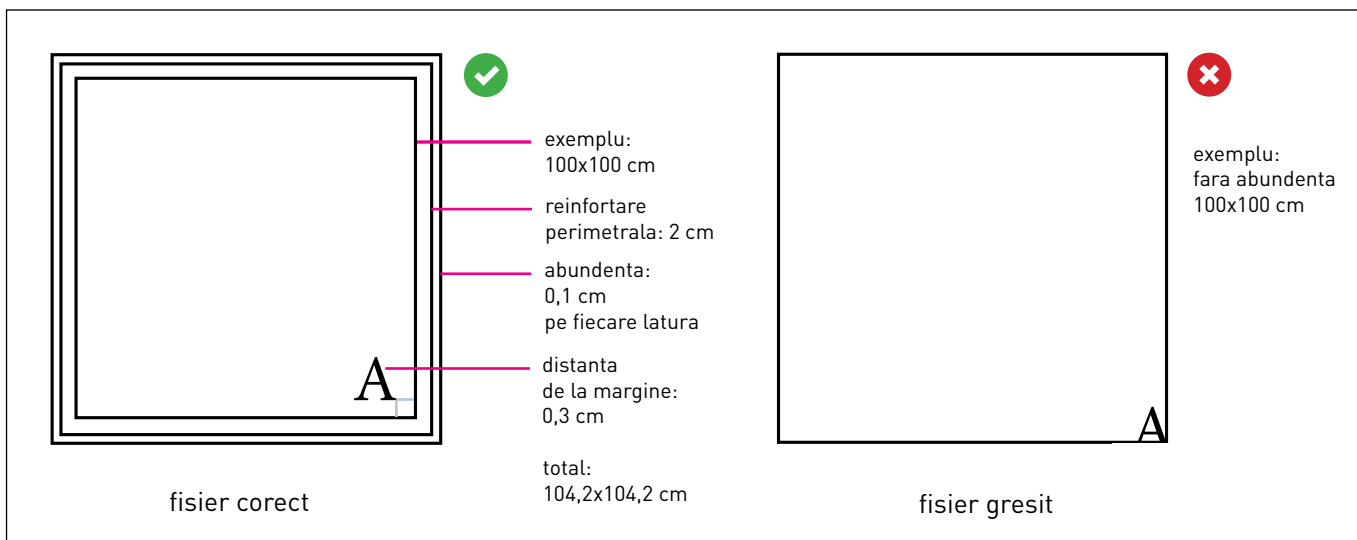

In caz de butoniere adaugati +5 cm pe latura cu butoni +1 mm de abundenta pe fiecare latura.

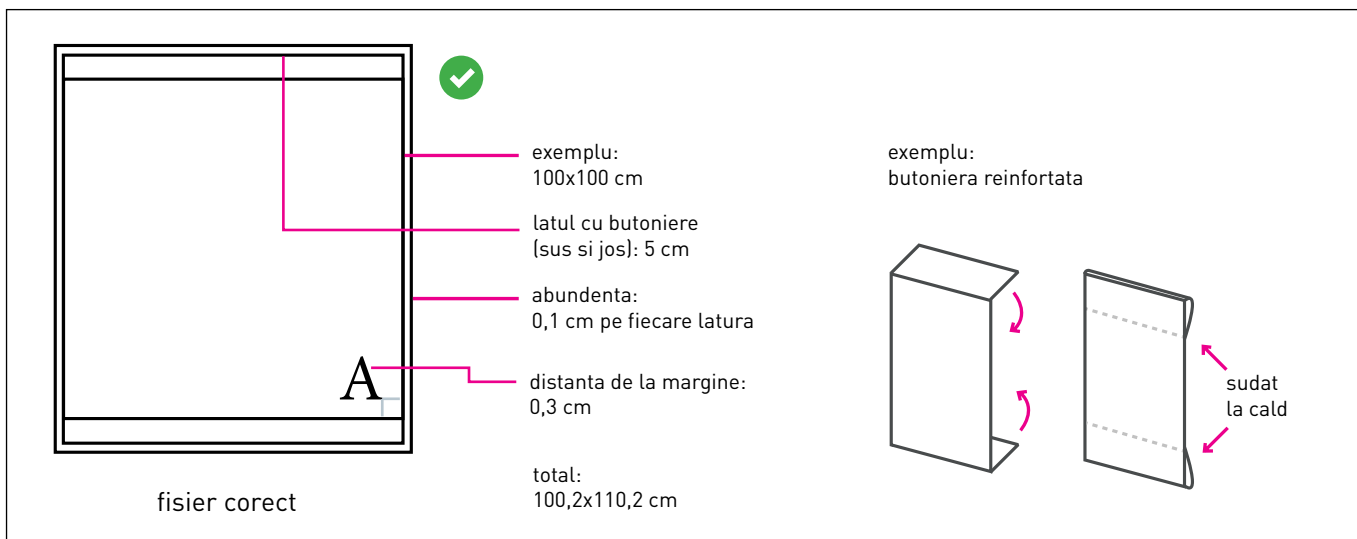

Accesoriiile cum ar fi capse si snururi vin aplicate numai pe banda. Gauriile au un diametru de 2,3 cm si sunt pozitionate la 0,5 cm de margine, in timp ce banda este aplicata cu 3 cm de suprapunere pe steag.

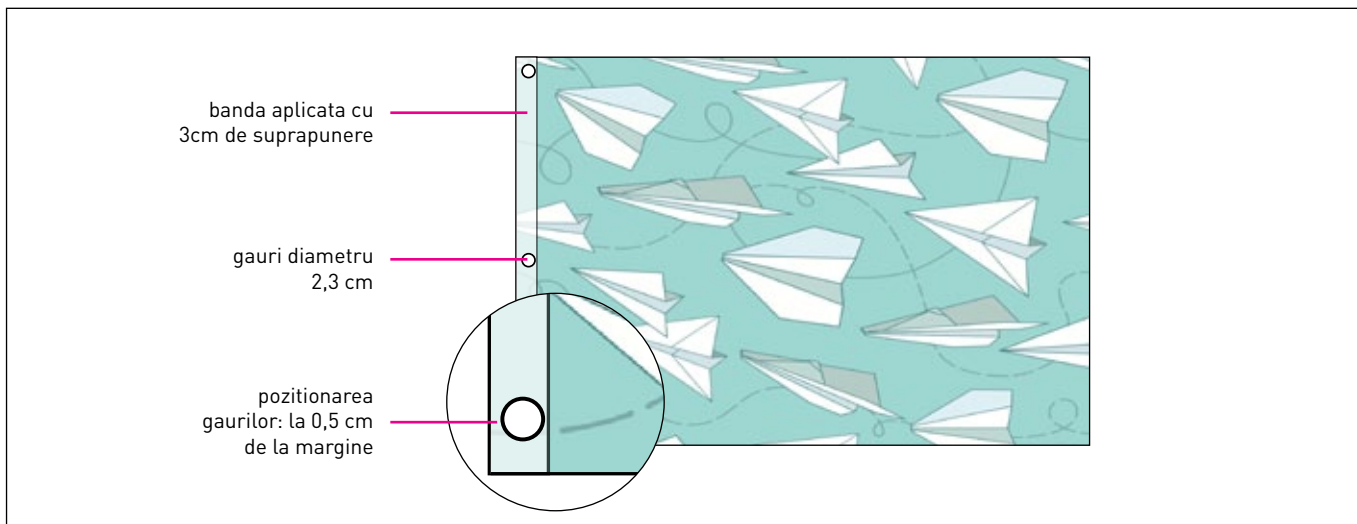

 **DACA ATI SELECTIONAT TESUTURILE: GONFALONE SAU STENDARDO, TNT LIGHT**

In cazul de cusatura antisfilo adaugati + 2 cm pe lat +1 mm de abundenta pe fiecare latura.  
Reamintitiva ca pentru Gonfalone si TNT nu exista nici o prelucrare in plus (dubla cusatura de reinfotare, butoniere) si nu este posibil sa adaugati accesorii precum cauri sau snururi.

